

LES TARIÈRES CREUSES

TYPE « HOLLOW STEM AUGER »

Principe :

Le système des tarières creuses est conçu pour forer et tuber en même temps dans un sol graveleux ou peu homogène, comme les sables et graviers.

Le principe de cette méthode consiste à utiliser un train de tiges et un outil de forage pilote à l'intérieur du train de tarières. La mise en place de la tarière creuse est également réalisable sans tige intérieure, au moyen d'outils perdus. Ainsi, quelque soit la méthode, le sol en place ne pénètre pas dans les tarières. Cette méthode est efficace pour la pose de piézomètres, le monitoring de puits, la géotechnique et les micro-pieux.

Dans une configuration standard (tarière+tige), lorsque la profondeur souhaitée est atteinte, le train de tiges intérieur est retiré pour libérer l'espace intérieur de la tarière. Il est possible à ce stade d'effectuer un carottage ou un prélèvement d'échantillons au delà de cette profondeur.

Nous vous proposons une gamme de 4 dimensions standards, définies par leur diamètre intérieur et extérieur :

- 66 x 140 mm (ø int x ø ext)
- 82 x 175 mm (ø int x ø ext)
- 111 x 194 mm (ø int x ø ext)
- 159 x 254 mm (ø int x ø ext)

Le diamètre des tiges dépend de celui des tarières : tiges 60 ou tige 76 x 2"3/8.

Description :

L'équipement dispose en partie supérieure d'une tête double, entraînant le train de tarières et le train de tiges intérieures : les tarières sont fixées à la tête d'entraînement par des vis; la tige supérieure au moyen d'un adaptateur, verrouillé par un axe de blocage.

Les tarières et les tiges intérieures sont ajoutées par longueur de 1,5 m jusqu'à la bonne profondeur. Les tiges filetées sont vissées, les tarières sont verrouillées entre elles au moyen de vis.

La tige inférieure est équipée d'un support d'outil pilote reliant la tige à l'outil (outil trilame) et la tarière inférieure est munie d'un outil d'attaque à doigts de carbure de tungstène, comprenant des picots auto affûtants pour l'action destructrice et des lames pour le nettoyage.

Lorsque les tiges intérieures sont retirées, le diamètre intérieur des tarières creuses est entièrement libéré.

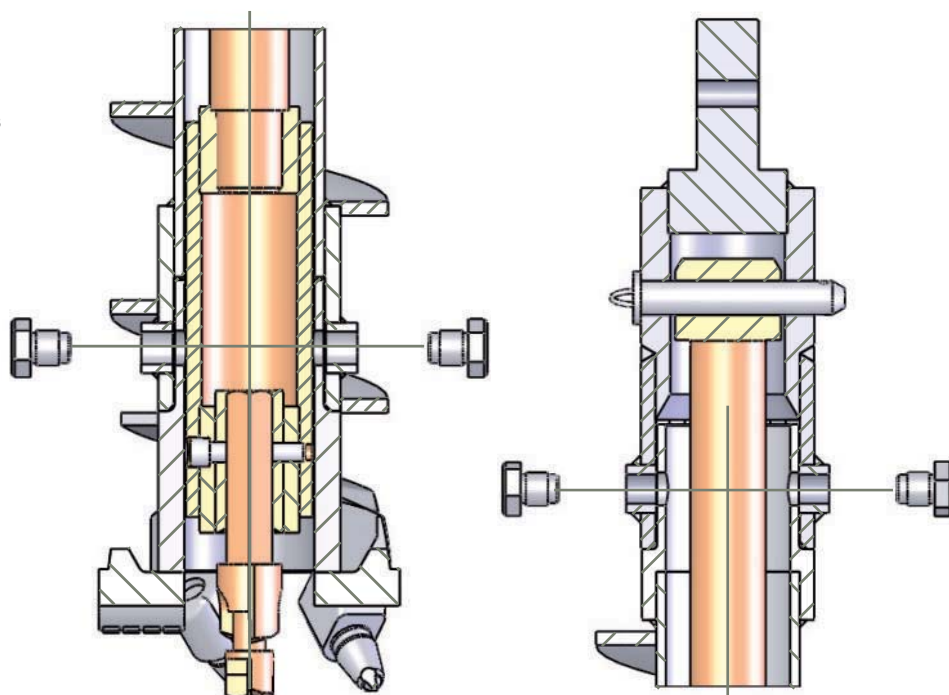
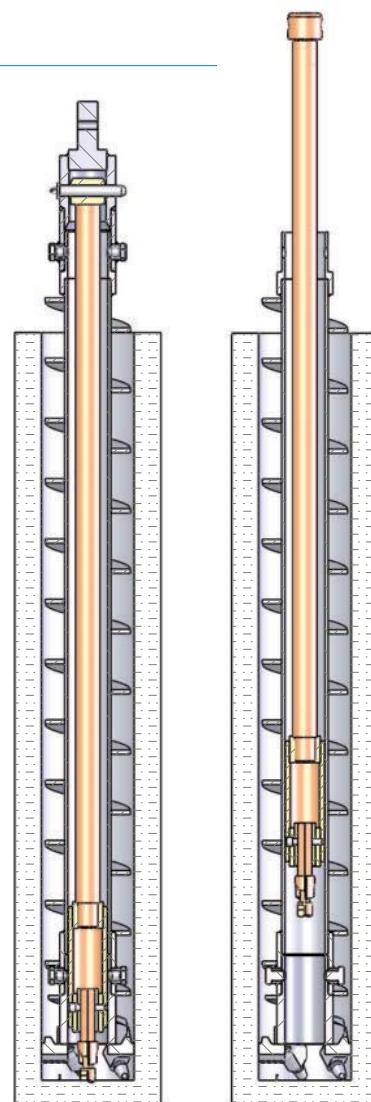

LES TARIÈRES CREUSES

TYPE « HOLLOW STEM AUGER »

COMPOSANTS DU SYSTÈME

Désignation	Dimensions en mm (Ø int. x Ø ext.)			
	Ø 66 x 140	Ø 82 x 175	Ø 111 x 194	Ø 159 x 254
1 Tête d'entraînement double	F6 06614001	F6 08217501	F6 11119401	F6 15925401
2 Axe de tête	*	*	*	*
3 Adaptateur tige x tête	F6 06614004	F6 08217504	F6 11119404	F6 15925404
4 Vis de tarière creuse	F6 06614010	F6 08217510	F6 11119410	F6 15925410
5 Tarière creuse lg 1,5m	F6 06614002	F6 08217502	F6 11119402	F6 15925402
6 Tige ø60 x 1,5 m	K2 010006005	K2 010006005	K2 010006005	
6 Tige ø76 x 2"3/8 Reg x 1,5 m				K2 010237505
7 Support outil pilote	F6 06614005	F6 08217505	F6 11119405	F6 15925405
8 Outil d'attaque à doigts	F6 06614003	F6 08217503	F6 11119403	F6 15925403
9 Outil pilote	Trilame ø63,5 mm ID 01025001	Trilame ø76 mm I5 010030001	Trilame ø108 mm I5 010042501	Trilame ø156 mm I5 010061251
10 Plaquettes pour outil à doigts	*	*	*	*
11 Doigts pour outil à doigts	*	*	*	*
Outil perdu (option)	F6 06614007	F6 08217507	F6 11119407	F6 15925407

Accessoires

Tête de manipulation	F6 06614009	F6 08217509	F6 11119409	F6 15925409
Fourchette	F6 06614008	F6 08217508	F6 11119408	F6 15925408
Repêche tarière	F6 06614011	F6 08217511	F6 11119411	F6 15925412

*Nous consulter

