

# LES TARIERES CREUSES TYPE "HOLLOW STEM AUGER"

## Principe :

Le système des tarières creuses est utilisé pour forer et tuber en même temps un même forage.

Le principe de cette méthode consiste à utiliser un train de tiges et un outil de forage pilote à l'intérieur du train de tarières, afin que le sol en place ne pénètre pas dans les tarières. Lorsque la profondeur souhaitée est atteinte, la partie creuse de la tarière est vidée en retirant le train de tiges intérieur, permettant ainsi soit de carotter, soit de prélever des échantillons par battage.

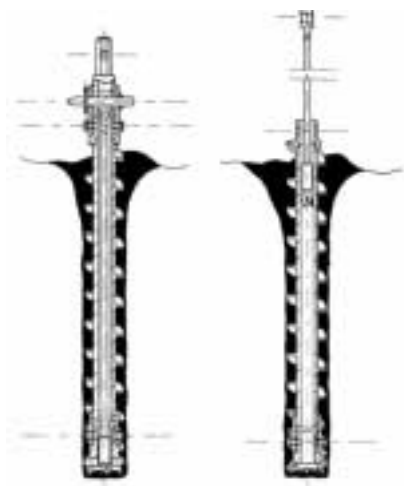

Cette méthode est efficace pour la pose de piézomètres, le monitoring de puits, la géotechnique et les micro-pieux.

Nous proposons une gamme de 3 dimensions standards, définies par leur diamètre intérieur :

- 82 x 175 mm (ø int x ø ext)
- 111 x 194 mm (ø int x ø ext)
- 159 x 254 mm (ø int x ø ext)

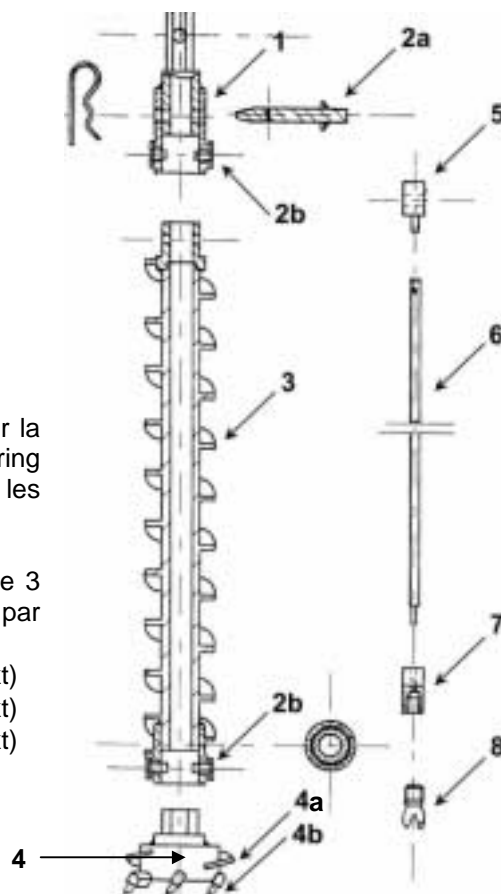

Rep.	Désignation	Dimensions en mm (Ø int. x Ø ext.)		
		Ø 82 x 175	Ø 111 x 194	Ø 159 x 254
1	Tête d'entraînement double	F6 08217501	F6 11119401	F6 15925401
2a	Axe de tête	*	*	*
2b	Boulons de tarière creuse	*	*	*
3	Tarière creuse lg 1.5m	F6 08217502	F6 11119402	F6 15925402
4	Outil d'attaque à doigts	F6 08217503	F6 11119403	F6 15925403
4a	Plaquettes pour outil à doigts	*	*	*
4b	Doigts pour outil à doigts	*	*	*
5	Adaptateur tige x tête	F6 08217504	F6 11119404	F6 15925404
6	Tige AWJ	K2 010450002	-	-
	Tige BWJ	-	K2 010460002	-
	Tige Ø76 x 2"3/8 Reg	-	-	K2 010237505
7	Support outil pilote	F6 08217505	F6 11119405	F6 15925405
8	Outil pilote	Outil tungstène Ø76 mm F1 02007602	Trilame Ø108 mm I5 010042501	Trilame Ø156 mm I5 010061251
	Outil perdu (option)	F6 08217507	F6 11119407	F6 15925407

\* : nous consulter